

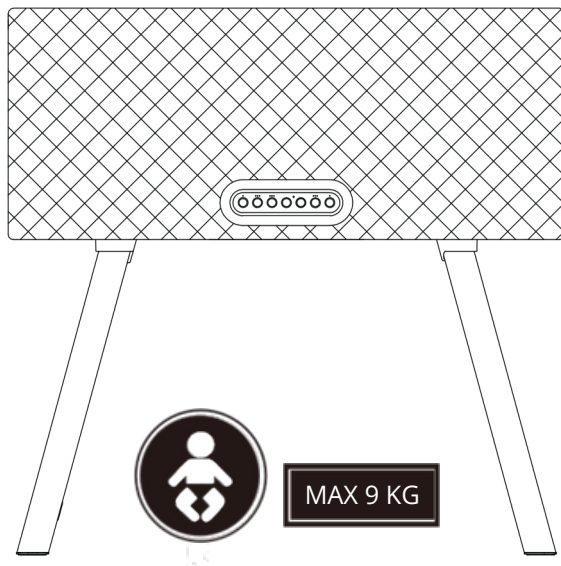

## Selection Embrace Cradle



### **IMPORTANT!**

READ CAREFULLY  
AND KEEP FOR  
FUTURE REFERENCE

Model: Beemoo Selection  
Embrace Cradle (SG513)

### **VIGTIGT!**

LÆS OMHYGGELIGT OG  
GEM TIL FREMTIDIG  
REFERENCE

Model: Beemoo Selection  
Embrace Vugge (SG513)

### **VIKTIGT!**

LÄS NOGA OCH BEHÅLL  
FÖR FRAMTIDA  
REFERENS

Modell: Beemoo Selection  
Embrace Vagga (SG513)

### **TÄRKEÄÄ!**

LUE OHJEET  
HUOLELLISESTI JA  
SÄILYTÄ NE TULEVAA  
TARVETTA VARTEN

Malli: Beemoo Selection  
Embrace Kehto (SG513)

### **VIKTIG!**

LES NØYE OG BEHOLD  
FOR FREMTIDIG  
REFERANSE

Modell: Beemoo Selection  
Embrace Vugge (SG513)

### **WICHTIG!**

LESEN SIE DIESE  
HINWEISE AUFMERKSAM  
UND BEWAHREN SIE SIE  
FÜR ZUKÜNFTIGE  
FRAGEN AUF

Modell: Beemoo Selection  
Embrace Wiege (SG513)

# WARNING

IMPORTANT! READ CAREFULLY AND KEEP FOR FUTURE REFERENCE.

**WARNING** Do not use this product without reading the instructions first.

**WARNING** Stop using the crib as soon as the child can sit or kneel or pull itself up.

**WARNING** Placing additional items in the product may cause suffocation.

**WARNING** Do not place the product close to another product, which could present a danger of suffocation or strangulation, e.g. strings, blind/curtain cords, etc.

**WARNING** Do not use more than one mattress in the cot (crib and suspended bed).

**WARNING** Only use the mattress sold with this crib, do not add a second mattress on this one, suffocation hazards.

- Adult assembly required.
- Always use and place this product on a horizontal floor.
- Never allow the child to play unsupervised in the vicinity of the crib.
- Always lock the crib in a fixed position if the child is left unattended.
- Always ensure that all assembly fittings are tightened properly and make sure that no screws are loose, because the child could trap parts of the body or clothing (e.g. strings, necklaces, ribbons etc.), which would pose a risk of strangulation.
- The maximum thickness of the mattress is 2,5 cm. Mattress dimensions: 78,5 x 40,5 x 2,0 cm.
- Do not place the crib near a heater, open fire or other sources of strong heat such as burning cigarettes.
- This product is intended for one child with a maximum weight of 9 kg.
- DO NOT use crib if any parts are missing, damaged, or broken. Contact Jollyroom AB for replacement parts and instructional literature if needed.
- DO NOT substitute parts.

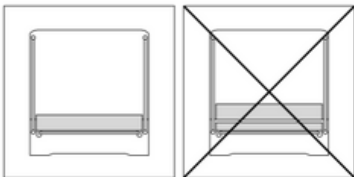

# PARTS LIST

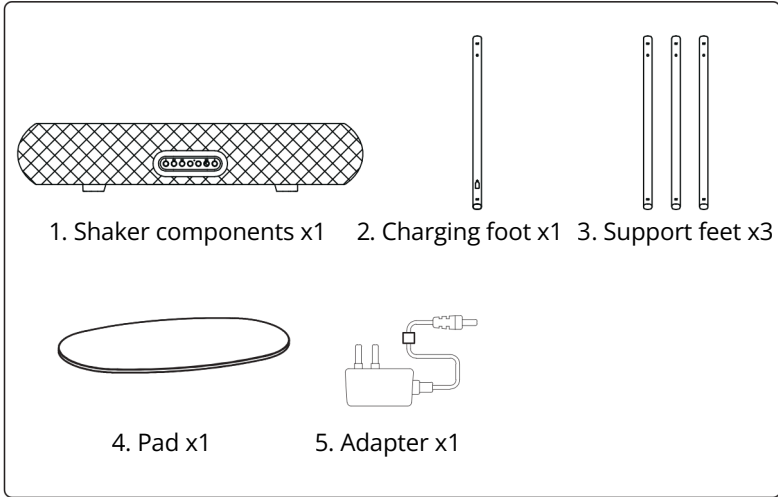

## ASSEMBLY

### 1. Install the support foot component

As shown in the figure, insert the four support feet into the bottom support foot slot, and wait for the spring to pop out and make a "click" sound to indicate that the assembly is in place.

**NOTE:** The charging dock legs should be plugged into the designated support slots.

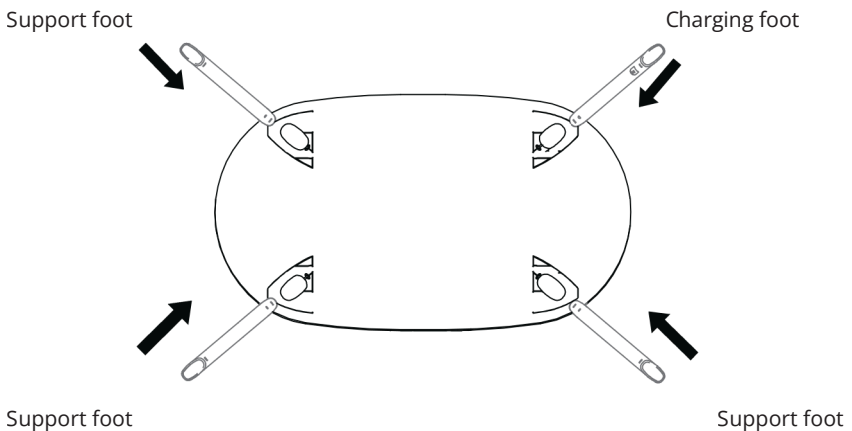

## 2. Install enclosure component

As shown in Figure 1, pull the wire enclosure outwards to both sides. Then, as shown in Figure 2, place the rotating wire joint into the groove, fit the wire securely into the groove on the frame, and finally wrap the fixing strap (polypropylene tape) around the upper frame tube, fastening the buckle tightly to hold everything in place.

1. Grasp the polypropylene strap and pull it to both sides separately.

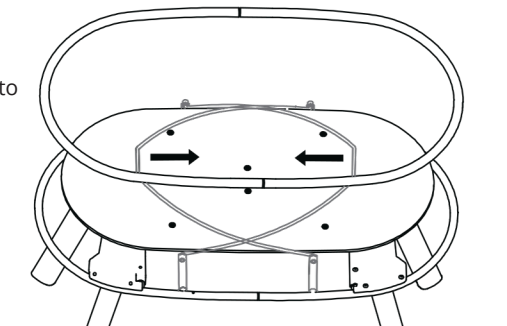

Fig. 1

3. Both sides of the polypropylene tape are wrapped around the upper frame rod and fastened tightly.

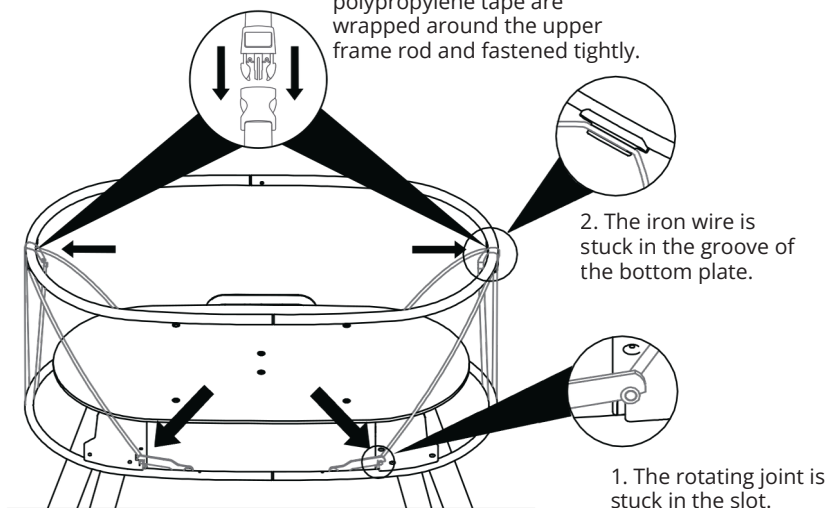

Fig. 2

As shown in Figure 3, fix the inner side of the enclosure to the corresponding position with a zipper, and the installation is complete (Figure 4).

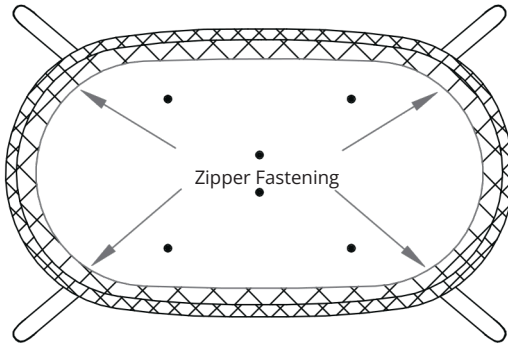

Fig. 3

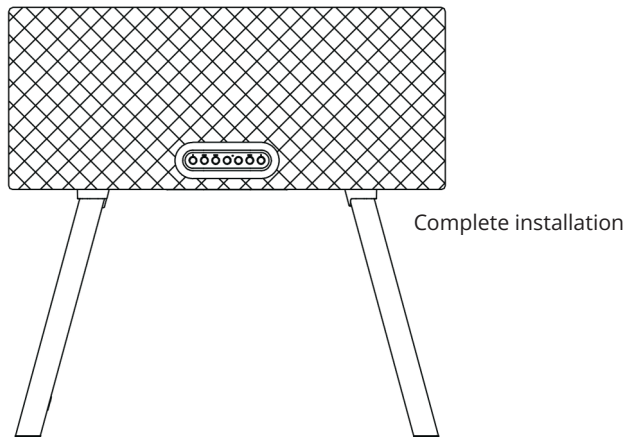

Fig. 4

### 3. Charging instructions

Plug in the charger, connect it to the DC charging port on the left bracket as shown in Figure 5, and then plug the charging head into the power socket to use it.

Power Adapter Input: 100-240 VAC 50/60Hz  
 Power Adapter Output: 12 VDC 2A

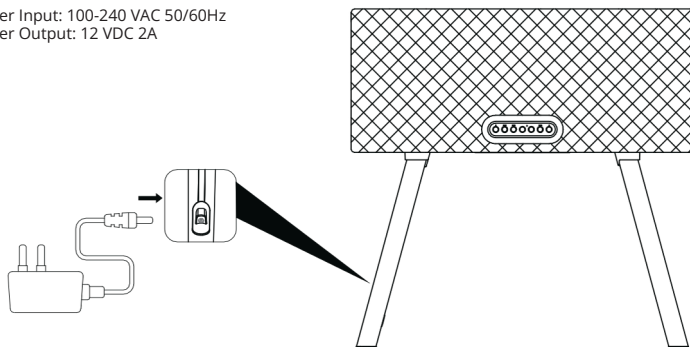
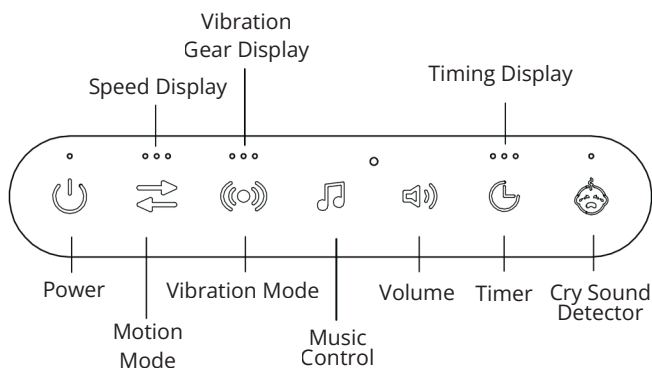

Fig. 5

## OPERATION



1. Power supply: Long-press the power button to turn on the device (power indicator lights up, breathing light activates). Short-press the power button to toggle the breathing light on/off.
2. Motion mode: There are 3 motion modes in total.
3. Volume adjustment: There are 3 levels for volume adjustment.

4. Vibration mode: There are 3 levels of vibration modes in total.
5. Music control: Short press to turn on music; short press again to skip to the next track. Long press (2 seconds) to turn off music.
6. Timing: The schedule is divided into 3 levels, which are 30', 60' and 90' respectively.
7. Cry detection: Press and hold the cry detection switch. When the baby's cry is detected, the device will automatically start from gear 2 of motion mode 1. Each mode runs for 5 minutes, and the device stops after a total of 20 minutes. When the cry detection mode is running, other functions remain unaffected. If a motion mode and gear are manually selected, manual selection takes priority. If the timer function is enabled and cry detection is activated, the device will enter cry detection mode after the timer cycle is completed.

## CARE & MAINTENANCE

- Refer to care label on the product for cleaning instructions for fabrics.
- Clean metal or plastic components with mild detergent and warm water.
- Never use abrasive, ammonia based, bleach based or spirit type cleaners.
- Ensure the product is fully dry before use or storage.
- This product requires regular maintenance to keep it in good working order.
- Regularly check all parts of the product to ensure that they are operating correctly and for signs of wear or damage.
- Only replacement parts supplied or recommended by the manufacturer should be used.



# VARNING

VIKTIGT! LÄS NOGA OCH FÖRVARA FÖR FRAMTIDA BRUK.

**VARNING** Använd inte denna produkt utan att först läsa instruktionerna.

**VARNING** Sluta använda spjålsängen så snart barnet kan sitta eller stå på knä eller dra sig upp själv.

**VARNING** Om du placerar ytterligare föremål i produkten kan det leda till kvävning.

**VARNING** Placera inte produkten nära någon annan produkt som kan utgöra en kvävnings- eller stryplingsrisk, t.ex. snören, persienner, gardiner etc.

**VARNING** Använd inte mer än en madrass i produkten (spjålsäng och hängande säng).

**VARNING** Använd endast den madrass som säljs med denna spjålsäng, lägg inte till en andra madrass på denna, risk för kvävning.

- Vuxenmontering krävs.
- Placera alltid produkten på ett horisontellt golv.
- Låt aldrig barnet leka utan uppsikt i närheten av spjålsängen.
- Lås alltid spjålsängen i ett fast läge om barnet lämnas utan uppsikt.
- Kontrollera alltid att alla monteringsdelar är ordentligt åtdragna och att inga skruvar är lösa, eftersom barnet kan fastna med kroppsdelar eller kläder (t.ex. snören, halsband, band etc.), vilket kan innebära en stryprisk.
- Den maximala tjockleken på madrassen är 2,5 cm. Madrassens mått: 78,5 x 40,5 x 2,0 cm.
- Placera inte spjålsängen nära värmekälla, öppen eld eller andra starka värmekällor såsom brinnande cigaretter.
- Denna produkt är avsedd för ett barn med en maxvikt på 9 kg.
- ANVÄND INTE spjålsängen om delar saknas, är skadade eller trasiga. Kontakta Jollyroom AB för reservdelar och bruksanvisning vid behov.
- BYT INTE ut delar.

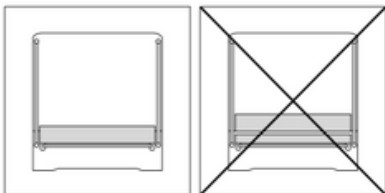

# DELAR

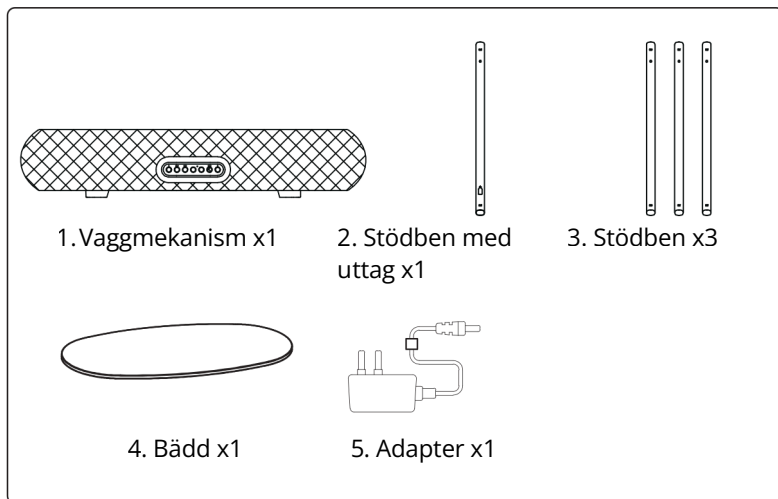

## MONTERING

### 1. Montera stödbenen

För in de fyra stödbenen i den nedre stödfotsluckan enligt bilden, och vänta tills fjädern hoppar ut och ger ifrån sig ett "klick"-ljud som visar att enheten är på plats.

**OBSERVERA:** Stödbenet med laddningsuttag ska sättas in på den avsedda platsen.

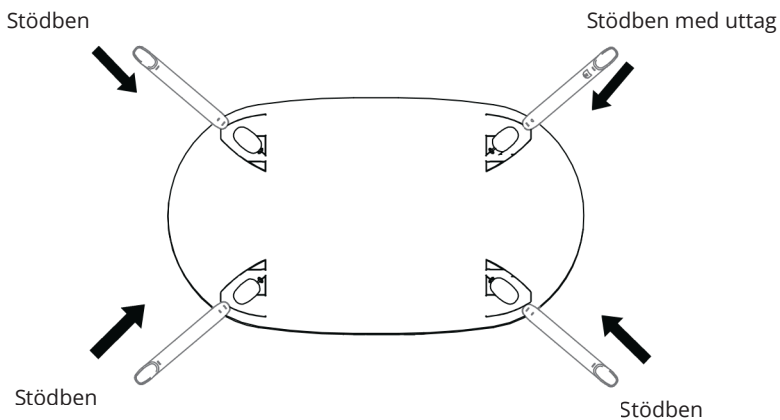

## 2. Montera sidoramen

Som visas i figur 1, dra ut trådburen åt båda sidor. Placera sedan, som visas i figur 2, den roterande trådleden i spåret, passa in tråden ordentligt i spåret på ramen, och slutligen linda fästbandet (polypropylenband) runt den övre ramröret och spänn spännet ordentligt för att hålla allt på plats.

1. Greppa polypropylenbandet och dra det åt båda sidor separat.

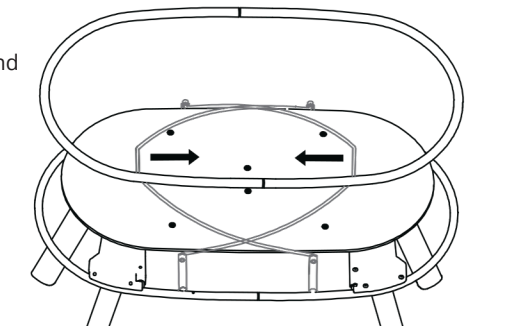

Fig. 1

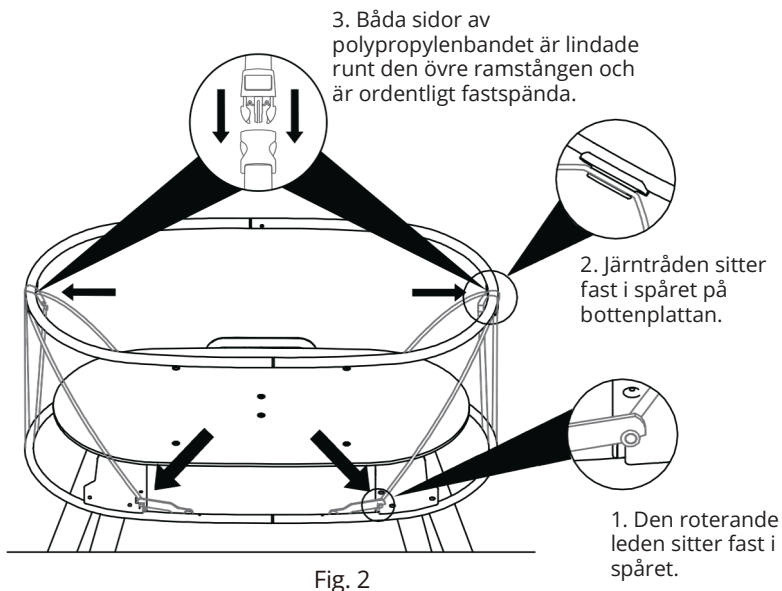

Fig. 2

Som visas i figur 3, fäst innesidans del av buren på motsvarande plats med ett blixtlås, och installationen är klar (figur 4).

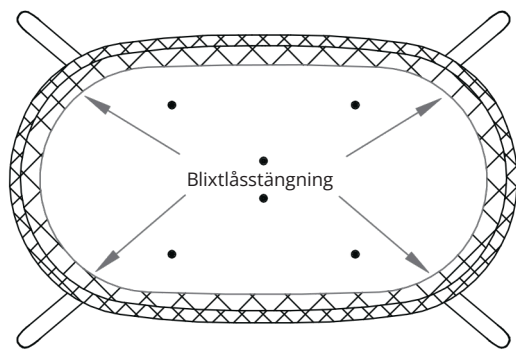

Fig. 3

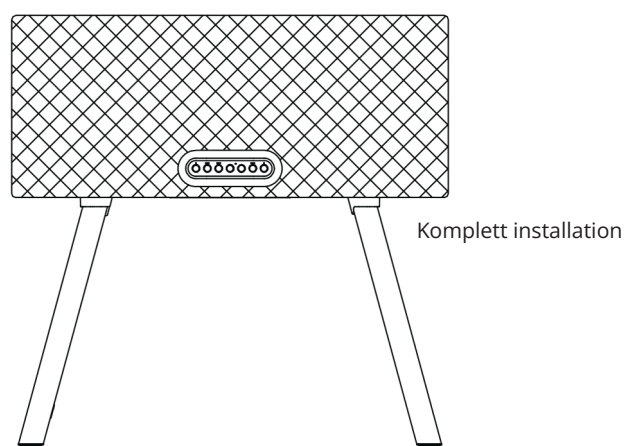

Fig. 4

### 3. Instruktioner för laddning

Anslut laddaren, koppla den till DC-laddningsporten på det vänstra fästet enligt figur 5, och anslut sedan laddhuvudet till ett eluttag för att använda den.

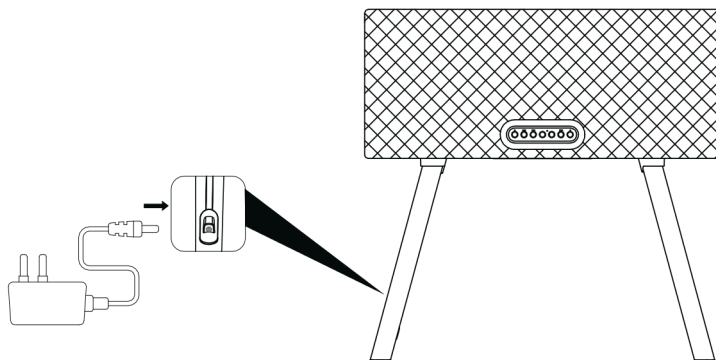
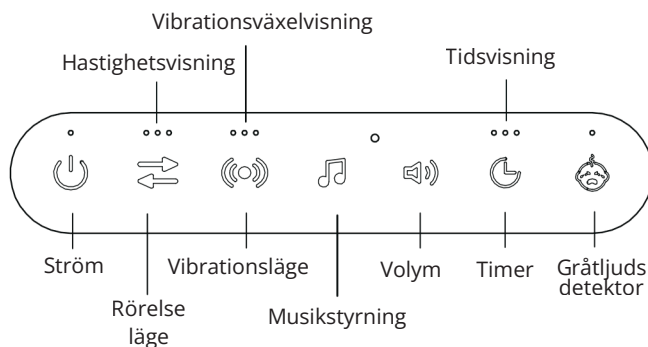

Fig. 5

## ANVÄNDNING



1. Strömförsörjning: Håll in strömbrytaren för att slå på enheten (strömindikatorn tänds, andningsljus aktiveras). Tryck kort på strömbrytaren för att växla andningsljuset av/på.
2. Rörelseläge: Det finns totalt 3 rörelselägen.
3. Volymjustering: Volymen kan justeras i 3 nivåer.

4. Vibrationsläge: Det finns totalt 3 nivåer av vibrationslägen.
5. Musikstyrning: Tryck kort för att slå på musiken; tryck kort igen för att hoppa till nästa spår. Håll in (2 sekunder) för att stänga av musiken.
6. Tidsinställning: Schemat är uppdelat i 3 nivåer, som är 30', 60' och 90' respektive.
7. Gråtdetektering: Tryck och håll in gråtdetekteringsknappen. När barnets gråt upptäcks startar enheten automatiskt från växel 2 i rörelseläge 1. Varje läge körs i 5 minuter och enheten stannar efter totalt 20 minuter. När gråtdetekteringsläget är aktivt påverkas inte andra funktioner. Om ett rörelseläge och en växel väljs manuellt har manuell val företräde. Om timerfunktionen är aktiverad och gråtdetektering startas går enheten in i gråtdetekteringsläge efter att timern är klar.

## SKÖTSEL & UNDERHÅLL

- Se produktens skötselråd för rengöringsanvisningar för tyger. Rengör metall- eller plastdelar med mildt rengöringsmedel och varmt vatten.
- Använd aldrig slipande, ammoniakbaserade, blekmedelsbaserade eller spritbaserade rengöringsmedel.
- Se till att produkten är helt torr före användning eller förvaring.
- Denna produkt kräver regelbundet underhåll för att hålla den i gott skick.
- Kontrollera regelbundet alla delar av produkten för att säkerställa att de fungerar korrekt och för att upptäcka tecken på slitage eller skador.
- Endast reservdelar som tillhandahålls eller rekommenderas av tillverkaren får användas.



# ADVARSEL

VIKTIG! LES NØYE OG OPPBEVAR FOR FREMTIDIG REFERANSE.

**ADVARSEL** Ikke bruk dette produktet uten å lese instruksjonene først.

**ADVARSEL** Slutt å bruke barnesengen så snart barnet kan sitte, knele eller dra seg opp selv.

**ADVARSEL** Hvis du legger flere gjenstander i produktet, kan det føre til kvelning.

**ADVARSEL** Ikke plasser produktet i nærheten av andre produkter som kan utgjøre en kvelningsfare, f.eks. snorer, persienne- og gardinsnorer osv.

**ADVARSEL** Ikke bruk mer enn én madrass i produktet (sprinkelseng og hengende seng).

**ADVARSEL** Bruk kun madrassen som selges sammen med denne barnesengen, ikke legg til en ekstra madrass på denne, kvelningsfare.

- Montering av en voksen er påkrevd.
- Plasser alltid produktet på et horisontalt gulv.
- La aldri barnet leke uten tilsyn i nærheten av sengen.
- Lås alltid sengen i en fast posisjon dersom barnet forlates uten tilsyn.
- Sørg alltid for at alle monteringsdeler er riktig strammet og at ingen skruer er løse, da barnet kan sette fast kroppsdeler eller klær (f.eks. snorer, halskjeder, bånd osv.), noe som kan medføre kvelningsfare.
- Maksimal madrass-tykkelse er 2,5 cm. Madrassmål: 78,5 x 40,5 x 2,0 cm.
- Ikke plasser sengen nær varmeovner, åpen ild eller andre sterke varmekilder som brennende sigaretter.
- Dette produktet er beregnet for ett barn med en maksvekt på 9 kg.
- IKKE bruk sengen hvis noen deler mangler, er skadet eller ødelagt. Kontakt Jollyroom AB for reservedeler og bruksanvisning ved behov.
- IKKE bruk uoriginale deler.

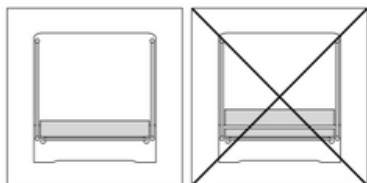

# DELER

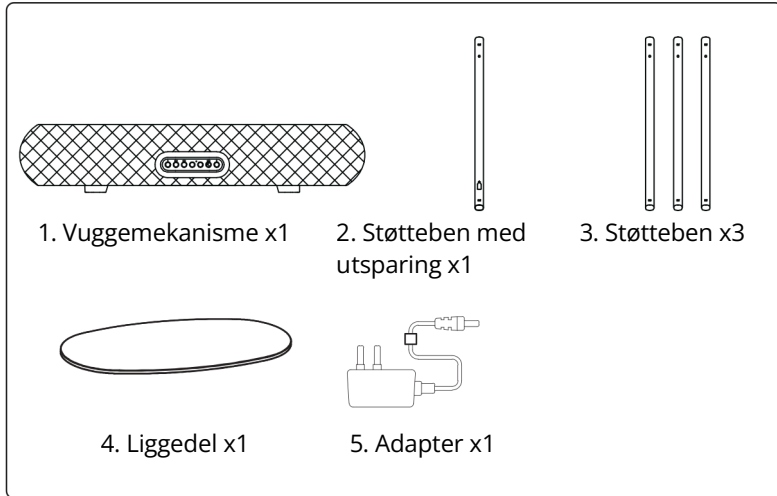

## MONTERING

### 1. Installer støttefotkomponenten

Sett de fire støtteføttene inn i det nederste støttefotspreet som vist på figuren, og vent til fjæren spretter ut og gir fra seg en "klikk"-lyd som indikerer at enheten er på plass.

**OBS:** Støttebenet med ladeuttak skal settes inn på den tiltenkte plasseringen.

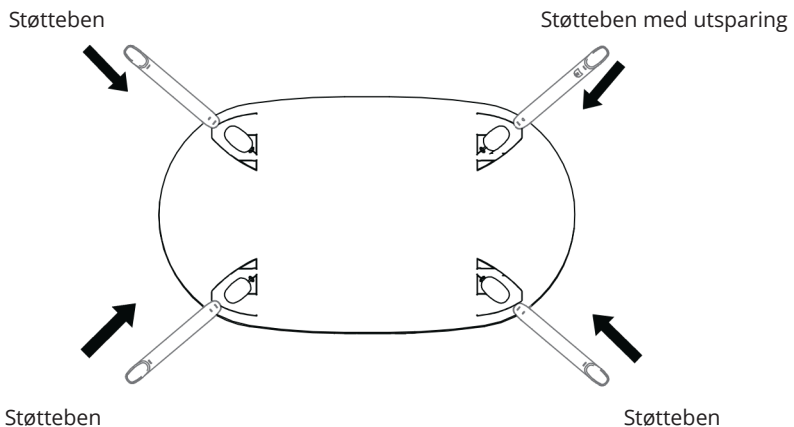

## 2. Installer skapkomponenten

Som vist i figur 1, trekk trådburet utover til begge sider. Deretter, som vist i figur 2, plasser den roterende trådleddet i sporet, fest tråden godt inn i sporet på rammen, og til slutt vik fikseringsstroppen (polypropylenbånd) rundt det øvre rammerøret og stram spennen godt for å holde alt på plass.

1. Ta tak i polypropylenbåndet og trekk det til begge sider hver for seg.

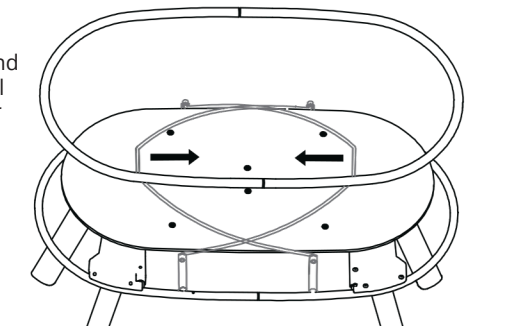

Fig. 1

3. Begge sider av polypropylenbåndet er viklet rundt den øvre ramstangen og strammet godt.

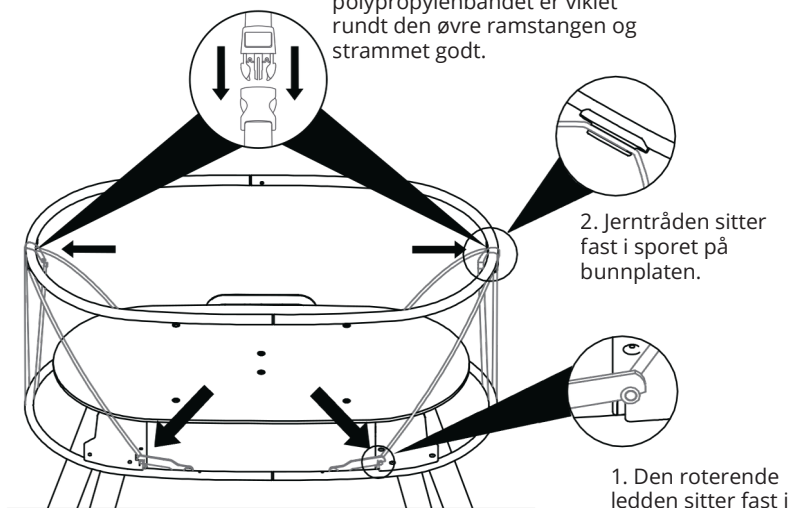

Fig. 2

Som vist i figur 3, fest innsiden av buret til riktig posisjon med en glidelås, og installasjonen er fullført (figur 4).

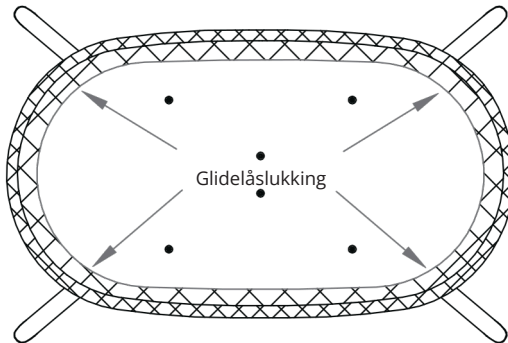

Fig. 3

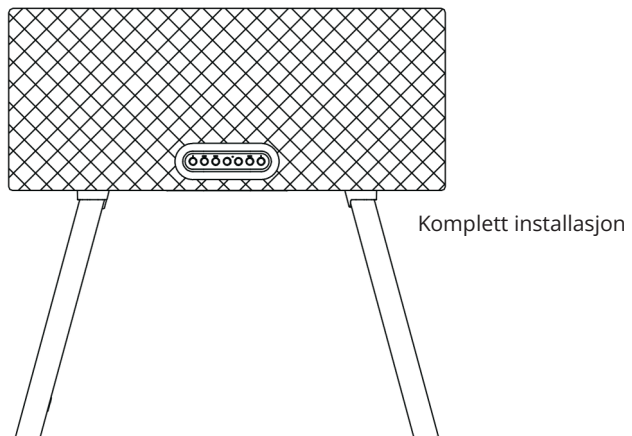

Fig. 4

### 3. Instruksjoner for lading

Koble til laderen, koble den til DC-ladeporten på det venstre festet som vist i figur 5, og koble deretter ladehodet til en stikkontakt for å ta den i bruk.

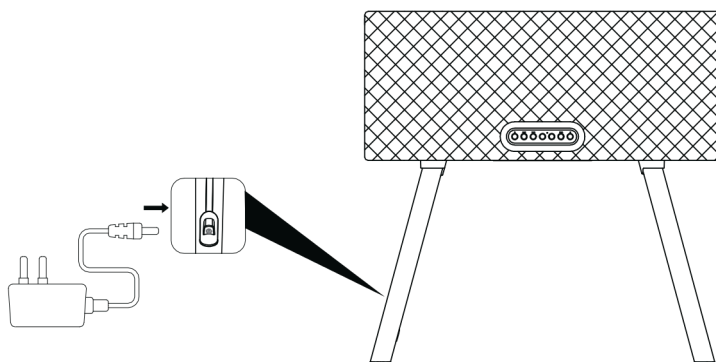
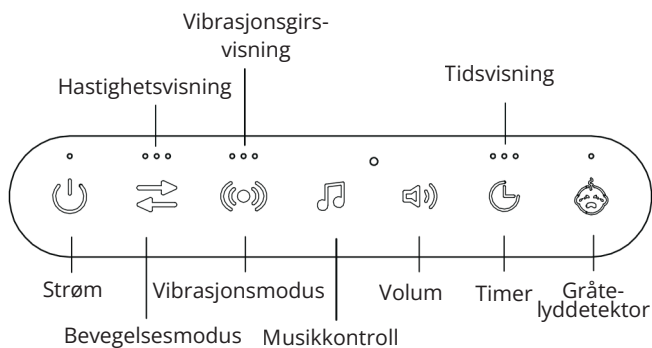

Fig. 5

## OPERASJON



1. Strømforsyning: Hold inne strømknappen for å slå på enheten (strømindikatoren lyser, pustelys aktiveres). Trykk kort på strømknappen for å slå pustelyset av/på.
2. Bevegelsesmodus: Det finnes totalt 3 bevegelsesmoduser.
3. Volumjustering: Det er 3 nivåer for volumjustering.

4. Vibrasjonsmodus: Det finnes totalt 3 nivåer av vibrasjonsmodus.
5. Musikkontroll: Trykk kort for å slå på musikken; trykk kort igjen for å hoppe til neste spor. Hold inne (2 sekunder) for å slå av musikken.
6. Tidsinnstilling: Tidsplanen er delt inn i 3 nivåer, som er 30', 60' og 90' henholdsvis.
7. Gråtefyddetektor: Trykk og hold inne gråtedeteksjonsbryteren. Når babyens gråt oppdages, starter enheten automatisk fra gir 2 i bevegelsesmodus 1. Hvert modus kjører i 5 minutter, og enheten stopper etter totalt 20 minutter. Når gråtedeteksjonsmodus kjører, påvirkes ikke andre funksjoner. Hvis et bevegelsesmodus og gir velges manuelt, har manuelt valg prioritet. Hvis timerfunksjonen er aktivert og gråtedeteksjon aktiveres, går enheten inn i gråtedeteksjonsmodus etter at timeren er fullført.

## STELL OG VEDLIKEHOLD

- Se rengjøringsetiketten på produktet for rengjøringsinstruksjoner for tekstiler. Rengjør metall- eller plastkomponenter med mildt vaskemiddel og varmt vann.
- Bruk aldri slipende, ammoniakkbaserte, blekemiddelbaserte eller spritbaserte rengjøringsmidler.
- Sørg for at produktet er helt tørt før bruk eller lagring.
- Dette produktet krever regelmessig vedlikehold for å holde det i god stand.
- Kontroller regelmessig alle deler av produktet for å sikre at de fungerer som de skal, og for å se etter tegn på slitasje eller skader.
- Kun reservedeler som er levert eller anbefalt av produsenten skal brukes.



# ADVARSEL

VIGTIGT! LÆS OMHYGGELIGT OG GEM TIL SENERE BRUG.

**ADVARSEL** Brug ikke dette produkt uden at læse instruktionerne først.

**ADVARSEL** Stop brugen af produktet, så snart barnet kan sidde, knæle eller trække sig selv op.

**ADVARSEL** Placering af yderligere genstande i produktet kan medføre fare for kvælning.

**ADVARSEL** Placer ikke produktet i nærheden af et andet produkt, som kan udgøre en kvælningssfare, f.eks. snore, persienne- og gardinsnore osv.

**ADVARSEL** Brug ikke mere end én madras i produktet (barneseng og hængeseng).

**ADVARSEL** Brug kun den madras, der sælges med dette produkt, læg ikke en anden madras i, da dette kan medføre en kvælningssfare.

- Skal samles af en voksen.
- Placer altid produktet på et vandret gulv.
- Lad aldrig barnet lege uden opsyn i nærheden af sengen.
- Lås altid sengen i en fast position, hvis barnet efterlades uden opsyn.
- Sørg altid for, at alle samlingsbeslag er ordentligt strammet, og at der ikke er løse skruer, da barnet kan få kropsdele eller tøj (f.eks. snore, halskæder, bånd osv.) i klemme, hvilket kan udgøre en kvælningssrisiko.
- Maksimal tykkelse på madrassen er 2,5 cm. Madrassens mål: 78,5 x 40,5 x 2,0 cm.
- Placer ikke sengen nær varmeapparater, åben ild eller andre kraftige varmekilder såsom glødende cigaretter.
- Dette produkt er beregnet til ét barn med en maks. vægt på 9 kg.
- BRUG IKKE sengen, hvis dele mangler, er beskadigede eller ødelagte. Kontakt Jollyroom AB for reservedele og vejledning om nødvendigt.
- UDSKIFT IKKE dele med uoriginale dele.

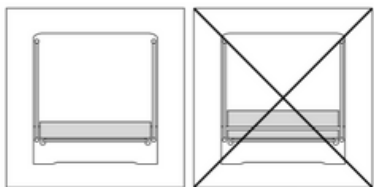

# DELE

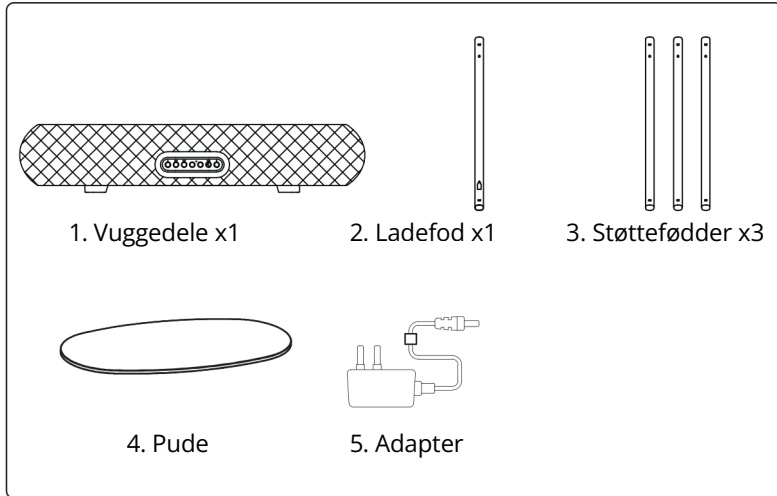

## MONTERING

### 1. Monter støttefodskomponenten

Som vist på figuren sættes de fire støttefødder ind i de nederste støttefodsspalter til fjederen springer ud og giver et "klik" som tegn på, at de sidder på plads.

**OBS:** Støttebenet med ladeudtag skal sættes ind på den tilsigtede plads.

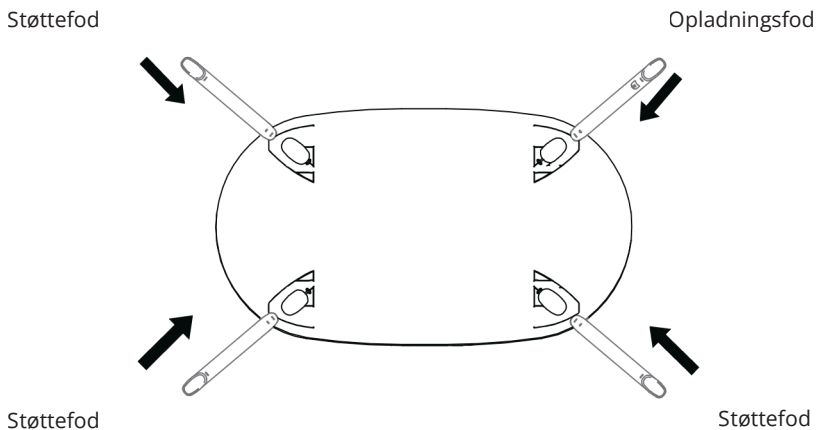

## 2. Monter vuggedelen

Som vist i figur 1, træk trådburet udad til begge sider. Placer derefter, som vist i figur 2, det roterende trådlede i rillen, sæt tråden sikkert fast i rillen på rammen, og til sidst vikl fastgørelsesremmen (polypropylenbånd) rundt det øverste rammerør og spænd spændet stramt for at holde det hele på plads.

1. Tag fat i polypropylenbåndet og træk det til begge sider hver for sig.

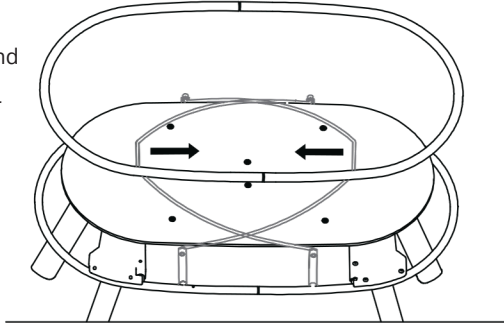

Fig. 1

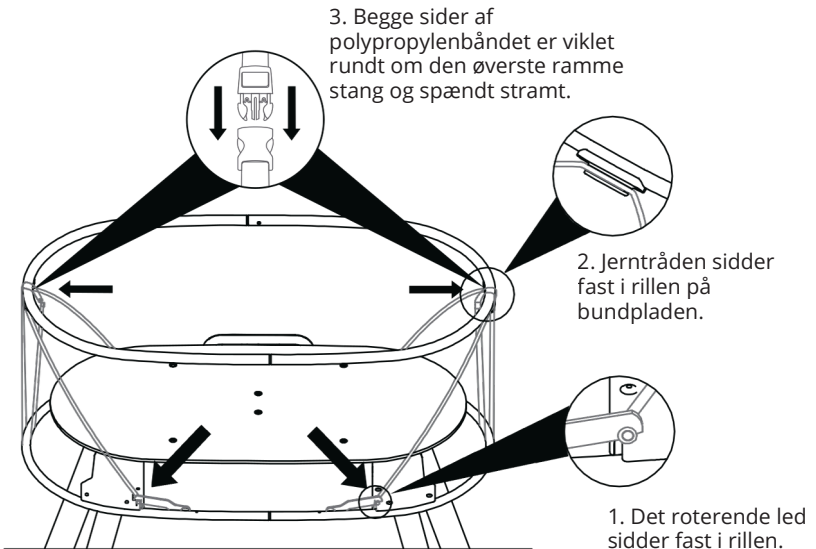

Fig. 2

Som vist i figur 3, fastgør den indvendige side af buret til den tilsvarende position med en lynlås, og installationen er færdig (figur 4).

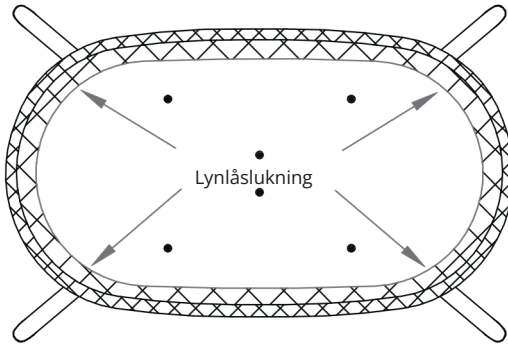

Fig. 3

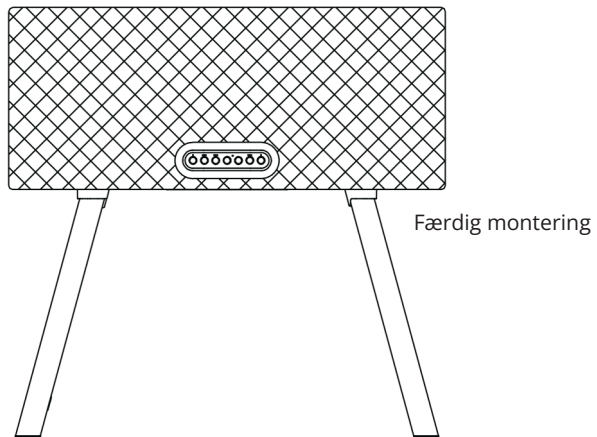

Fig. 4

### 3. Instruktioner til opladning

Sæt opladeren i, tilslut den til DC-ladeporten på det venstre beslag som vist i figur 5, og sæt derefter opladerhovedet i stikkontakten for at bruge den.

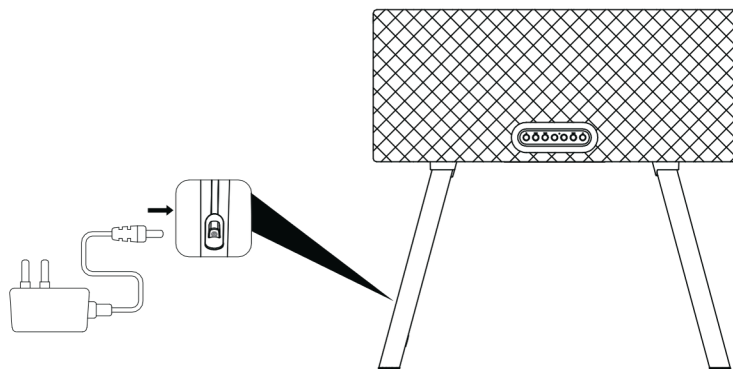
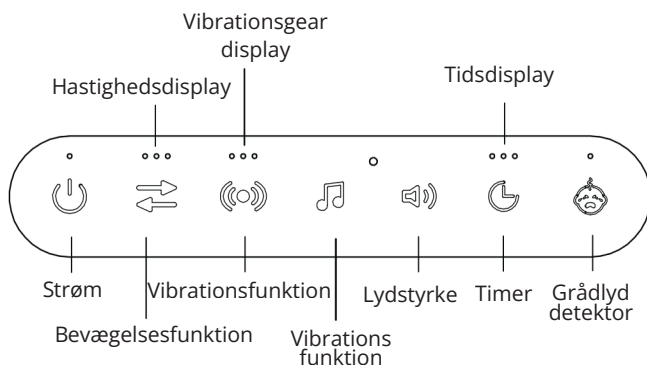

Fig. 5

## BETJENING



1. Strømforsyning: Tryk og hold tænd/sluk-knappen for at tænde enheden (strømindikatoren lyser, åndingslys aktiveres). Tryk kort på tænd/sluk-knappen for at skifte åndingslys til/fra.
2. Bevægelsesfunktion: Der er i alt 3 bevægelsesfunktioner.
3. Lydstyrkejustering: Der er 3 niveauer for lydstyrkejustering.

4. Vibrationsfunktion: Der er i alt 3 niveauer af vibrationsfunktioner.
5. Musikstyring: Tryk kort for at tænde musikken; tryk kort igen for at springe til næste nummer. Hold inde (2 sekunder) for at slukke musikken.
6. Tidsindstilling: Tidsplanen er opdelt i 3 niveauer, som er 30', 60' og 90' henholdsvis.
7. Grådlyddetektor: Tryk og hold grådlyddetektor-knappen inde. Når barnets gråd registreres, starter enheden automatisk fra gear 2 i bevægelsesfunktion 1. Hvert funktion kører i 5 minutter, og enheden stopper efter i alt 20 minutter. Når grådlyddetektormodus kører, påvirkes andre funktioner ikke. Hvis en bevægelsesfunktion og gear vælges manuelt, har manuel valg forrang. Hvis timerfunktionen er aktiveret og grådlyddetektion startes, går enheden ind i grådlyddetektormodus efter timeren er færdig.

## PLEJE OG VEDLIGEHOLDELSE

- Se etiketten på produktet for rengøringsanvisninger for tekstiler. Rengør metal- eller plastdele med mildt rengøringsmiddel og varmt vand.
- Brug aldrig slibende, ammoniakbaserede, blegemiddelbaserede eller spritbaserede rengøringsmidler.
- Sørg for, at produktet er helt tørt før brug eller opbevaring.
- Dette produkt kræver regelmæssig vedligeholdelse for at holde det i god stand.
- Kontrollér regelmæssigt alle dele af produktet for at sikre, at de fungerer korrekt, og for tegn på slitage eller skader.
- Der må kun anvendes reservedele, der er leveret eller anbefalet af producenten.



# VAROITUS

**TÄRKEÄÄ!** LUE HUOLELLISESTI JA SÄILYÄ MYÖHEMPÄÄ KÄYTTÖÄ VARTEN.

**VAROITUS** Älä käytä tätä tuotetta lukematta ensin käyttöohjeita.

**VAROITUS** Lopeta kehdon käyttö heti, kun lapsi pystyy istumaan, polvistumaan tai nostamaan itsensä ylös.

**VAROITUS** Lisäesineiden sijoittaminen tuotteeseen voi aiheuttaa tukehtumisvaaran.

**VAROITUS** Älä sijoita tuotetta lähelle toista tuotetta, joka voi aiheuttaa tukehtumis- tai kuristumisvaaran, esim. narut, kaihtimien/verhojen narut jne.

**VAROITUS** Älä käytä tuotteessa useampaa kuin yhtä patjaa (pinnasänky ja riippuva sänky).

**VAROITUS** Käytä vain tämän sängyn mukana myytyä patjaa, älä lisää toista patjaa sen päälle. Toinen patja voi aiheuttaa tukehtumisvaaran.

- Aikuisten kokoaminen vaaditaan.
- Aseta tuote aina vaakasuoralle lattialle.
- Älä koskaan anna lapsen leikkiä ilman valvontaa pinnasängyn läheisyydessä.
- Lukitse pinnasänky aina kiinteään asentoon, jos lasta ei valvota.
- Varmista aina, että kaikki kokoamisosat ovat kunnolla kiristettyjä, eikä mikään ruuvi ole löysällä, koska lapsi voi jäädä kiinni ruumiinosillaan tai vaatteillaan (esim. nauhat, kaulakorut, rusetit jne.), mikä voi aiheuttaa kuristumisvaaran.
- Patjan enimmäispaksuus on 2,5 cm. Patjan mitat: 78,5 x 40,5 x 2,0 cm.
- Älä sijoita pinnasänkyä lähelle lämmityslaitteita, avotulta tai muita voimakkaita lämmönlähteitä, kuten palavien savukkeiden läheisyyteen.
- Tämä tuote on tarkoitettu yhdelle lapselle, jonka enimmäispaino on 9 kg.
- ÄLÄ KÄYTÄ pinnasänkyä, jos osia puuttuu, on vaurioitunut tai rikki. Ota yhteyttä Jollyroom AB:hen varaosien ja ohjeiden saamiseksi.
- ÄLÄ KORVAA osia muilla kuin alkuperäisillä.

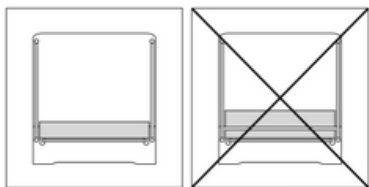

# OSAT

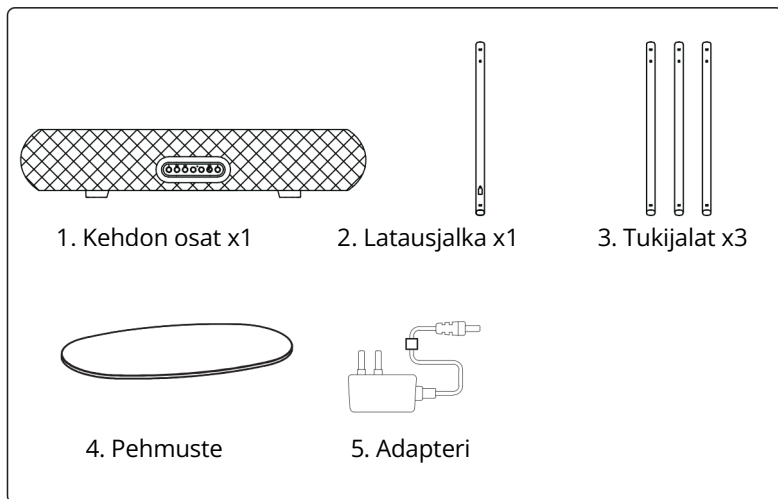

## ASENNUS

### 1. Asenna tukijalat

Aseta neljä tukijalkaa kehdon alapuolella oleviin aukkoihin kuvan osoittamalla tavalla ja odota, että jousi ponnahtaa ulos ja kuulet napsahduksen. Ääni on merkiksi siitä, että jalat ovat paikallaan.  
**HUOMIO:** Latausjalka tulee asentaa siihen tarkoitettuun paikkaan.

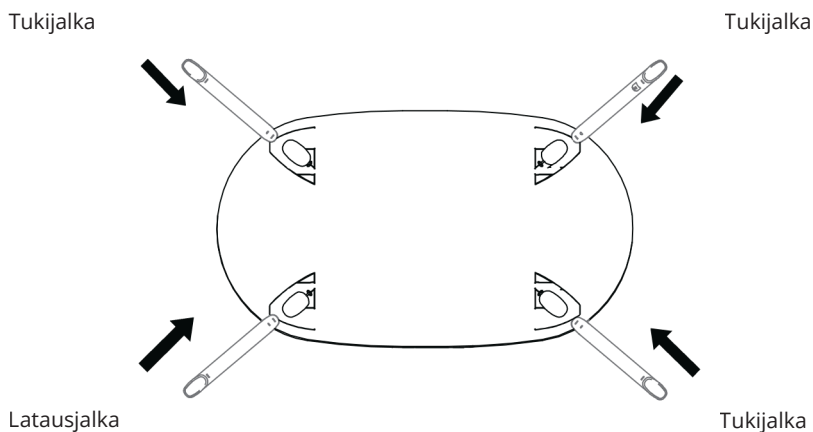

## 2. Korin asennus

Kuten kuvassa 1 esitetään, vedä lankakehikkoa ulospäin molemmille puolille. Aseta sitten, kuten kuvassa 2, pyörivä lankaliitos uraan, kiinnitä lanka tukevasti kehiksen uraan ja lopuksi kierrä kiinnityshihna (polypropeeninauha) yläputken ympäri ja kiristä solki tiukasti, jotta kaikki pysyy paikoillaan.

1. Tartu polypropeeninauhaan ja vedä sitä erikseen molemmille puolille.

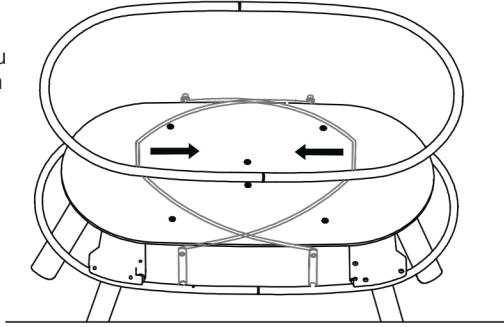

Kuva 1

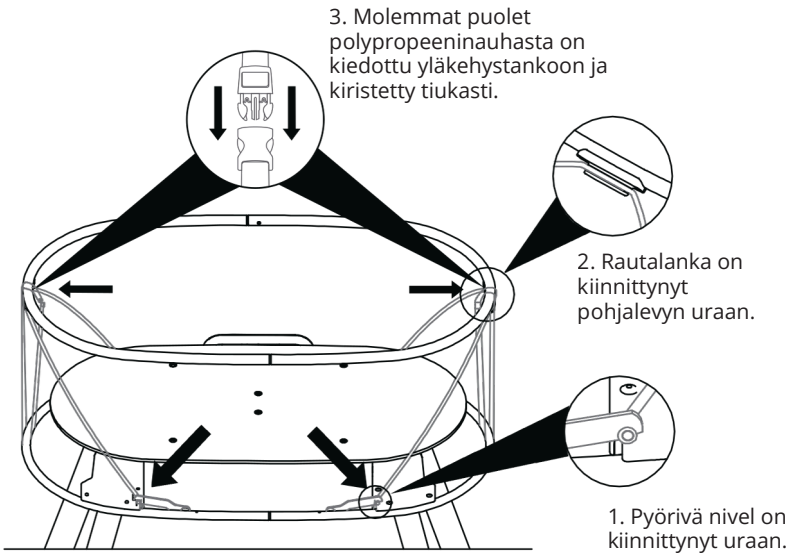

Kuva 2

Kuten kuvassa 3 esitetään, kiinnitä häkin sisäpuoli vastaavaan kohtaan vetoketjulla, ja asennus on valmis (kuva 4).

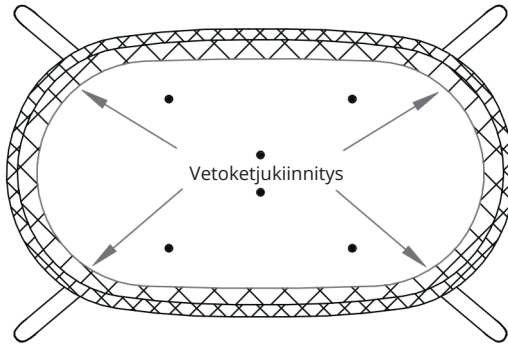

Kuva 3

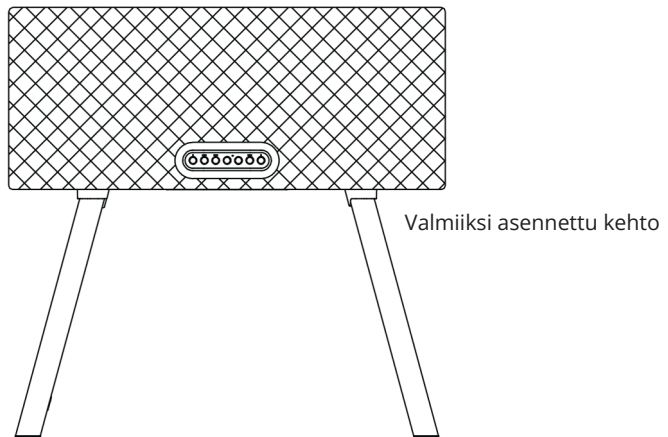

Kuva 4

### 3. Latausohjeet

Kytke laturi, liitä se vasemman kiinnikkeen DC-latausporttiin kuvan 5 mukaisesti, ja aseta sitten laturin pää pistorasiaan laitteen käyttöä varten.

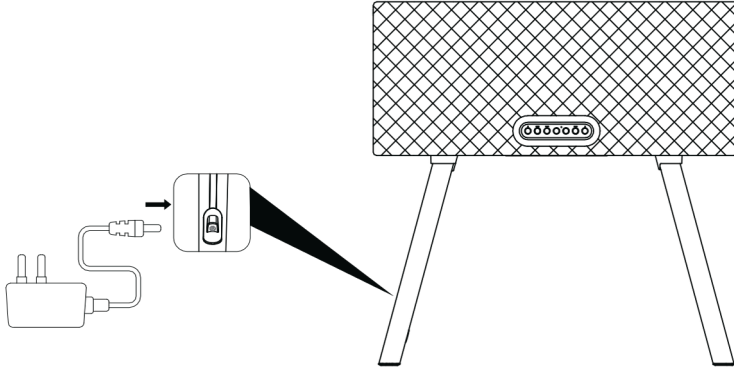

Kuva 5

## TOIMINNOT

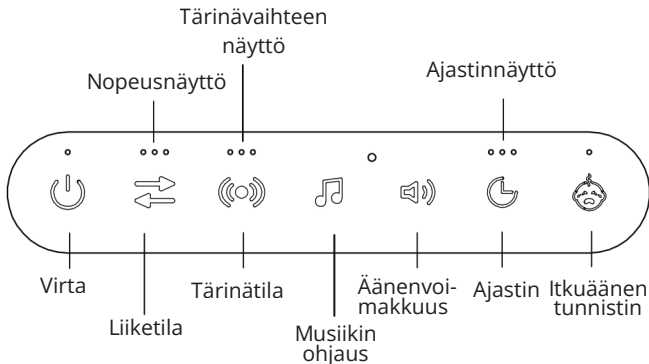

1. Virtalähde: Pidä virtapainiketta painettuna laitteen käynnistämiseksi (virtavalon syttyä, hengitysvaisto aktivoituu). Paina virtapainiketta lyhyesti hengitysvaiston päälle/pois kytkemiseksi.
2. Liiketila: Liiketiloja on yhteensä 3.
3. Äänenvoimakkuuden säätö: Äänenvoimakkuutta voidaan säätää 3 tasolla.

4. Tärinätila: Tärinätiloja on yhteensä 3 tasoa.
5. Musiikin ohjaus: Paina lyhyesti musiikin käynnistämiseksi; paina lyhyesti uudelleen siirtyäksesi seuraavaan kappaleeseen. Pidä painettuna (2 sekuntia) musiikin sammuttamiseksi.
6. Ajastus: Aikataulu on jaettu 3 tasoon, jotka ovat 30', 60' ja 90'.
7. Itkuäänen tunnistin: Paina ja pidä itkuäänen tunnistimen kytkintä painettuna. Kun vauvan itku havaitaan, laite käynnistyy automaattisesti liiketilan 1 vaihteen 2 kohdasta. Jokainen tila toimii 5 minuuttia, ja laite pysähtyy yhteensä 20 minuutin jälkeen. Kun itkuäänen tunnistustila on käynnissä, muut toiminnot eivät häiriinny. Jos liiketila ja vaihe valitaan manuaalisesti, manuaalinen valinta on etusijalla. Jos ajastintoiminto on käytössä ja itkuäänen tunnistus aktivoituu, laite siirtyy itkuäänen tunnistustilaan ajastimen päätyttyä.

## HUOLTO JA YLLÄPITO

- Katso kankaiden puhdistusohjeet tuotteen hoitolapusta. Puhdista metalli- ja muoviosat miedolla pesuaineella ja lämpimällä vedellä.
- Älä koskaan käytä hankaavia, ammoniakkipohjaisia, valkaisuainepohjaisia tai alkoholipitoisia puhdistusaineita.
- Varmista, että tuote on täysin kuiva ennen käyttöä tai säilytystä.
- Tämä tuote vaatii säännöllistä huoltoa, jotta se pysyy hyvässä toimintakunnossa.
- Tarkista säännöllisesti kaikki tuotteen osat varmistaaksesi, että ne toimivat oikein ja että niissä ei ole merkkejä kulumisesta tai vaurioista.
- Vain valmistajan toimittamia tai suosittelemia varaosia saa käyttää.





Produced by:  
**Jollyroom AB**

Sörredsvägen 111 SE-418 78  
Gothenburg, Sweden  
Contact: +46313100000  
[www.jollyroom.com/contact](http://www.jollyroom.com/contact)



Producerad av:  
**Jollyroom AB**

Sörredsvägen 111 SE- 418 78  
Gothenburg, Sweden  
Kontakt: +46313100000  
[www.jollyroom.com/contact](http://www.jollyroom.com/contact)



Produsert av:  
**Jollyroom AB**

Sörredsvägen 111 SE- 418 78  
Gothenburg, Sweden  
Kontakt: +4733509350  
[www.jollyroom.com/contact](http://www.jollyroom.com/contact)



Produceret af:  
**Jollyroom AB**

Sörredsvägen 111 SE-418 78  
Gothenburg, Sweden  
Kontakt: 88448888  
[www.jollyroom.com/contact](http://www.jollyroom.com/contact)



Tuottanut:  
**Jollyroom AB**

Sörredsvägen 111 SE-418 78  
Gothenburg, Sweden  
Asiakaspalvelu: 0942415555  
[www.jollyroom.com/contact](http://www.jollyroom.com/contact)



Produziert von:  
**Jollyroom AB**

Sörredsvägen 111 SE-418 78  
Gothenburg, Sweden  
Service: +4904029997999  
[www.jollyroom.com/contact](http://www.jollyroom.com/contact)